

## 1. PRZYKŁADY MONTAŻU

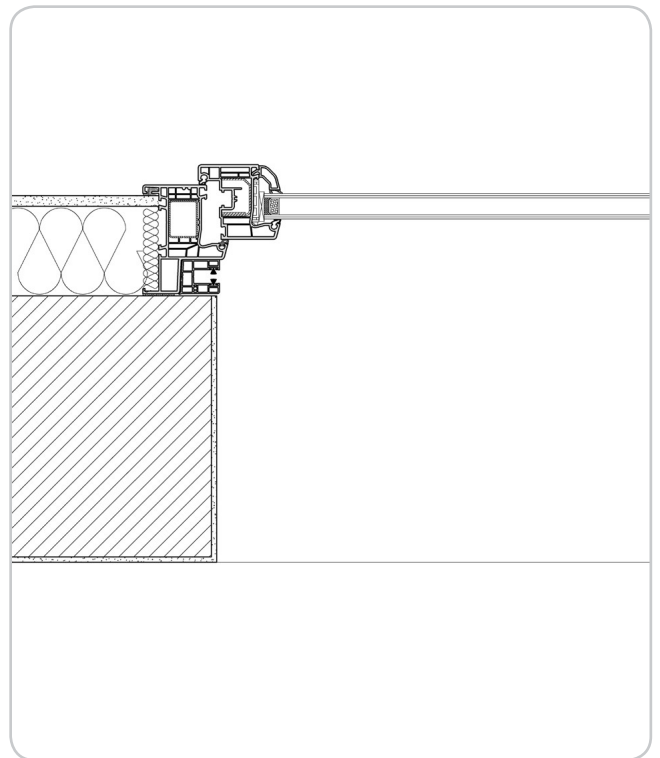
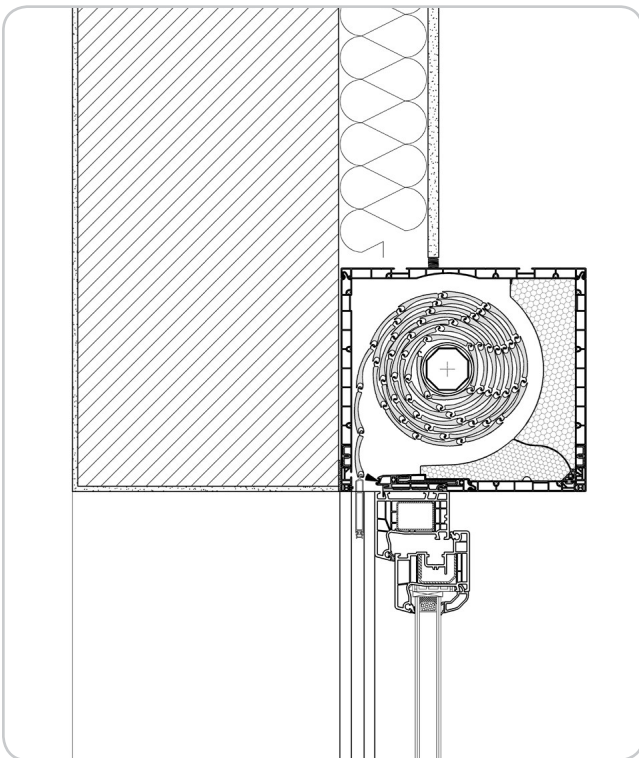
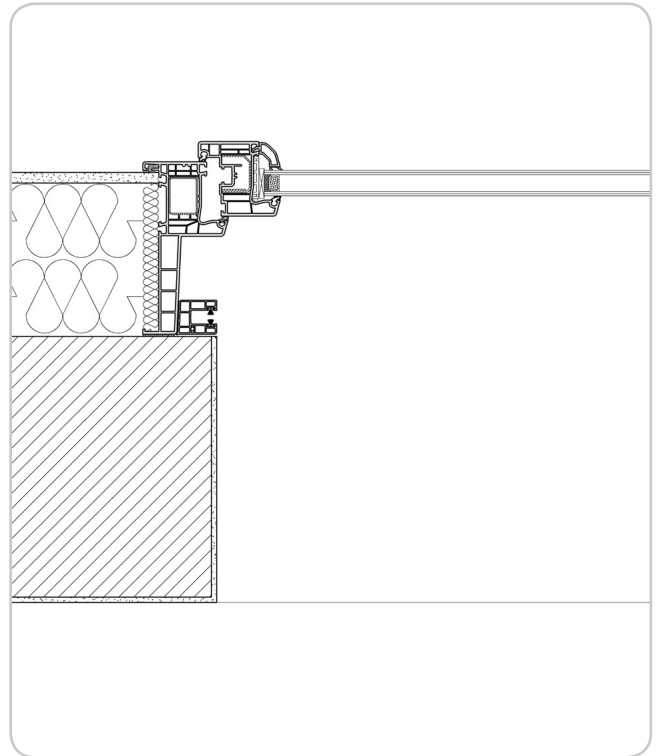
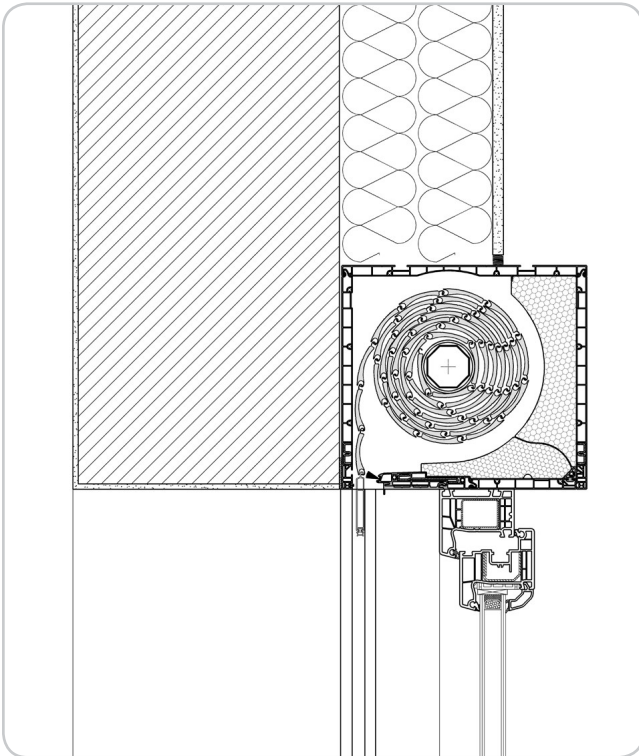

## 2. WYMIAROWANIE ROLETY

- ⚠ 1. Rolety w systemie nadstawnym SKT Opoterm montowane są wraz z oknem.  
 2. Wymiary rolety zewnętrznej w systemie nadstawnym określa się według wymiarów okna.  
 3. Oznaczenia:

- X - POMIAR SZEROKOŚCI [mm]  
 Y - POMIAR WYSOKOŚCI [mm]  
 A - SZEROKOŚĆ ROLETY / ZESTAWU ROLET [mm]  
 B - WYSOKOŚĆ ROLETY [mm]  
 D - ODLEGŁOŚĆ PROWADNICY OD RAMY OKIENNEJ [mm]  
 $H_{SKRZYŃKI}$  - WYSOKOŚĆ SKRZYŃKI [mm]

RODZAJ SKRZYŃKI	$H_{SKRZYŃKI}$ [mm]
SKT230/170	170
SKT230/210	210
SKT255/240	240

### a) Pojedyncza roleta

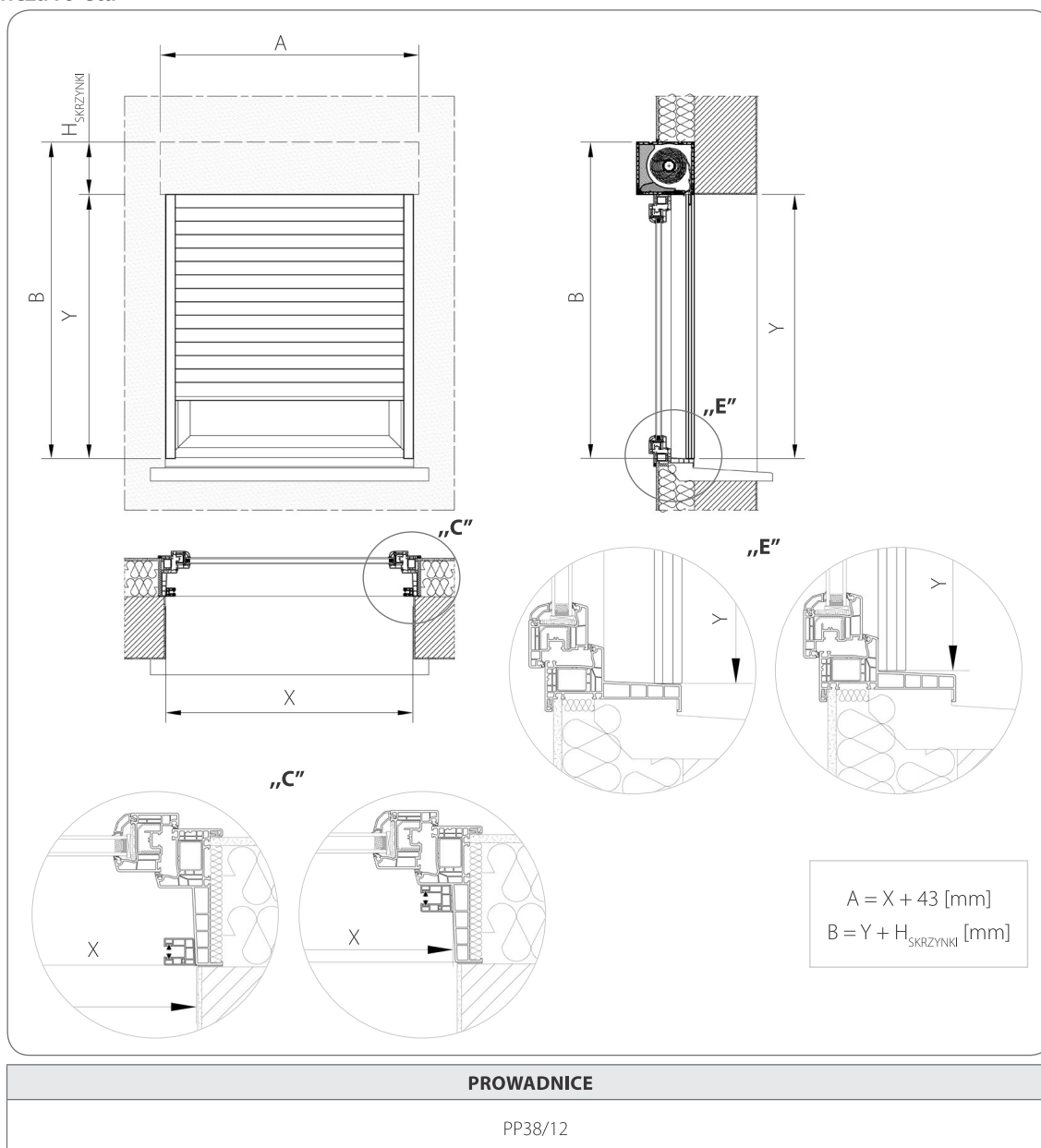

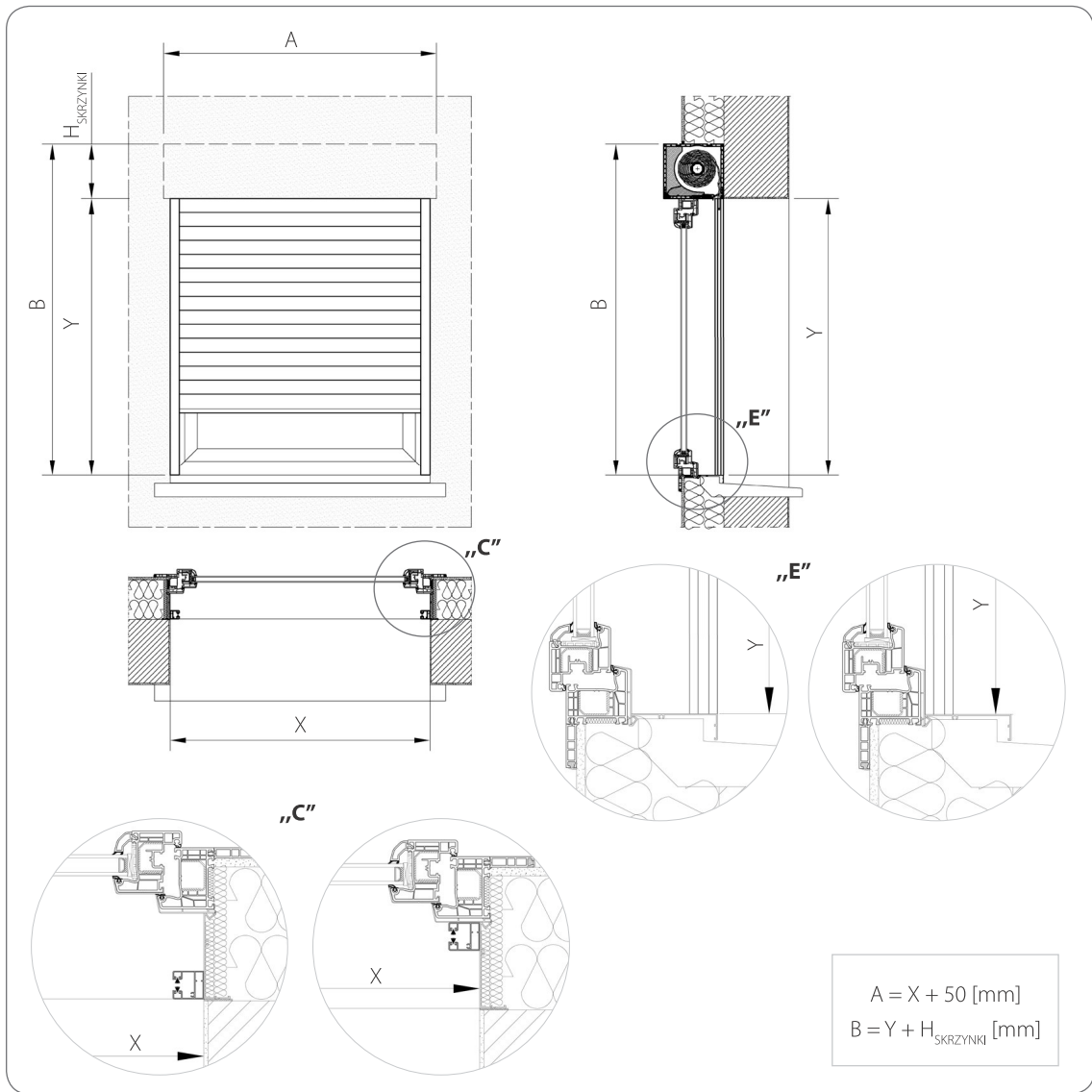

**PROWADNICE**

PPAMB35/12

## 3. WIELKOŚCI SKRZYNEK

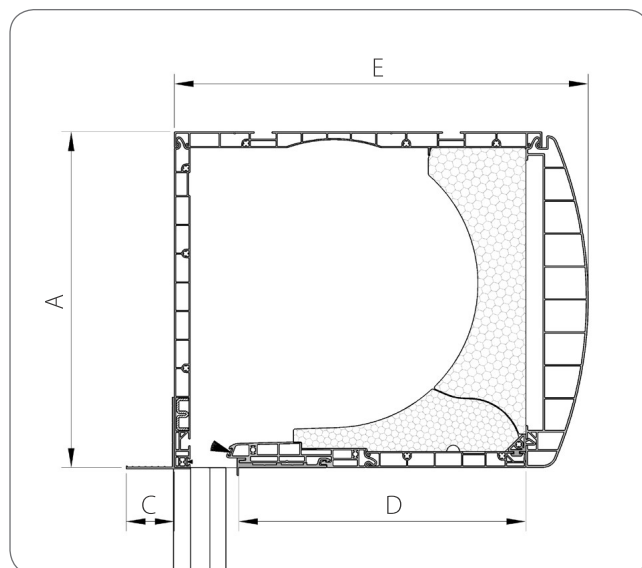
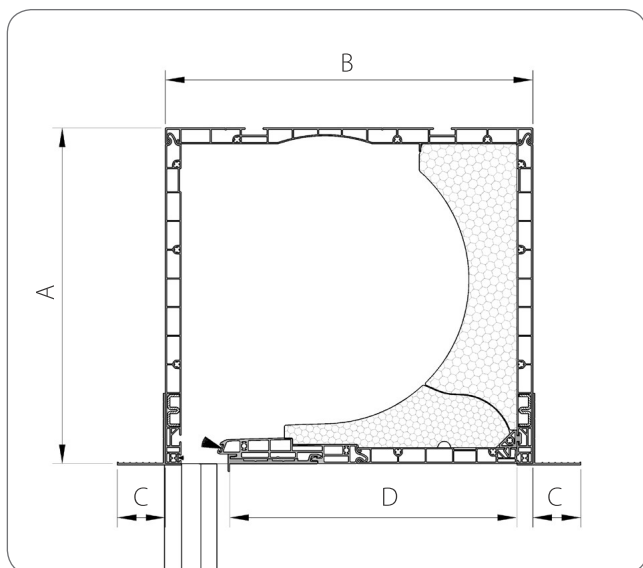

Rodzaj skrzynki	A [mm]	B [mm]	C [mm]	D [mm]	E [mm]
SKT230/170	170	230	10, 30, 45, 105	180	256
SKT230/210	210	230	10, 30, 45, 105	180	259
SKT255/240	240	255	10, 30, 45, 105	205	286